

## ART.0032 - CALIBRO DIGITALE PER INGRANAGGI

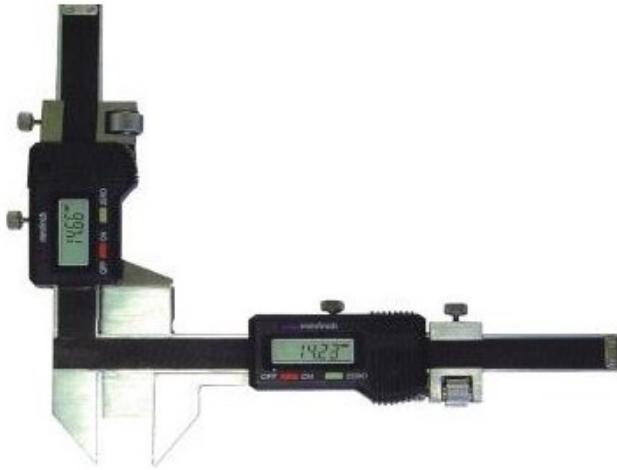

**Calibro digitale** in acciaio inox con corsoio monoblocco.

Bloccaggio a vite con avanzamento micrometrico.

Adatto **per la misura dello spessore dei denti degli ingranaggi** cilindrici, conici, con dentatura diritta od elicoidale.

Becchi in Widia.

Costruito secondo norma DIN 862.

Fornito in astuccio.

CODICE	RISOLUZIONE (mm-inch)	UTILE (mm-inch)	A (mm)	B (mm)	C (mm)	D (mm)	SEZIONE (mm)
01	0,05	150	(*)	5	50	23	16x3
02	0,05	150	(*)	5	50	23	16x3